

# GOA 9W

## CHAMPS D'APPLICATION

Encastré de sol conçu pour répondre aux besoins divers de n'importe quel type d'espace extérieur.

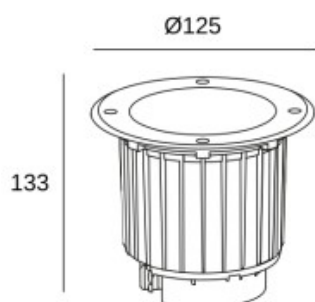

IP65-IP67 IK10



## ACCESSOIRES & OPTIONS

- 2 accessoires anti éblouissements (inclus)
- Boitier d'encastrement fourni (inclus)

## CARACTERISTIQUES TECHNIQUES

- Type de produit : encastré de sol
- Matériau : aluminium
- Finitions : acier inoxydable AISI 316
- Puissance système : 9W
- Flux lumineux : 869-934Lm
- Peinture : poli, noir
- Température de couleur : 2700, 3000 ou 4000K
- IRC : 80
- Step de McAdam : 2
- Marque de Led : LED CREE
- Angle d'émission : 15° ou 60°
- UGR : <22
- Orientable : + ou - 15°
- Type de diffuseur : verre trempé
- Indice de protection : IP65/67
- Résistance mécanique : IK10
- Résistance au fil incandescent : 850°C
- Température fonctionnement : 50°C
- Système de gestion inclus : On/Off
- Dimensions luminaire : Ø125x133mm
- Diamètre encastrement : Ø115mm
- Durée de vie : 50 000h
- Maintien du flux lumineux : L80B20
- Garantie : 5 ans

## GAMME DISPONIBLE

Encastré de sol LED disponible en versions :

- 16W Ø185x156mm
- 23W Ø223x177mm
- 34,7W Ø300x177mm

Distribué par XILUM

5 Boulevard Marcel Dassault - 69330 JONAGE

☎ 04.37.26.97.63 ✉ commercial@xilum.fr

**XiLUM**  
VOS SOLUTIONS D'ÉCLAIRAGE